



WICHTIGE LEISTUNGSDATEN AUF EINEN BLICK

Merkmale	ASV 14	ASV 15	ASV 20	ASV 21	ASV 30	ASV 40
Motor	Gas-Industriemotor von Volkswagen					
	2,0 l, 4-Zylinder			3,6 l, 6-Zylinder		
Brennstoffe	Erdgas, Flüssiggas					
Generator	Wassergekühlter Hocheffizienz-Asynchrongenerator (Nenn Drehzahl 1.500 1/min)					
Gasaufnahme	45 kW (Hi)	48 kW (Hi)	61 kW (Hi)	64 kW (Hi)	100 kW (Hi)	129 kW (Hi)
Elektr. Leistung	5 – 14 kW	5 – 15 kW	5 – 20 kW	5 – 21 kW	10 – 30 kW	10 – 40 kW
Therm. Leistung	19 – 32 kW	19 – 34 kW	19 – 44 kW	19 – 46 kW	38 – 73 kW	38 – 85 kW
Elektrischer / Gesamtwirkungsgrad	31 / 102 %		33 / 105 %		30 / 103 %	31 / 97 %
Schallpegel, in dB (A)	45 – 52		45 – 54		44 – 50	44 – 52
Abmessung	(Länge x Breite x Höhe) 1.200 x 800 x 1.520 mm, Stellfläche 1,0 m ²					
Gesamtgewicht	ca. 575 kg			ca. 800 kg		
Temperatur Rücklauf	Betriebstemperatur bis 65 °C (max. 70 °C)					
Temperatur Vorlauf	Betriebstemperatur max. 95 °C					

Alle Angaben gelten in Anlehnung an DIN 6271 und DIN 6280 bei voller Ausnutzung des Brennwerteffektes, optionalen Ausstattungsmerkmalen, sowie Erdgas und sind bezogen auf den Heizwert Hi = 9,03 kWh/m³, sowie eine Ansaugluft von 25 °C in einer Höhe von 50 m über N.N. (1013 hPa). Bei anderer Gasqualität und anderen Temperaturen bzw. Höhen sind Abweichungen möglich. Die Toleranzen der Leistungsangaben betragen ± 5 %. Stand 02/2017.

Kommunikationsschnittstellen: Die serienmäßige Fernabfrage und Fernmeldung des BHKW über das Internet kann wahlweise über Ethernet (LAN) (serienmäßig) oder optional über Funkmeldebox (GSM-Modem) genutzt werden. Über Ethernet ist ein Fernupdate der BHKW-Software möglich.

Änderungen, die dem technischen Fortschritt dienen, bleiben vorbehalten. Für Irrtümer keine Haftung.

Eine vollständige Übersicht der Leistungsdaten finden sie auf www.energiwerkstatt.de

WENN LEISTUNG ZÄHLT

ASV – Blockheizkraftwerke von Energiwerkstatt®



hocheffizient

anschlussfertig

leise

Energiwerkstatt Gesellschaft
für rationelle Energie mbH & Co. KG
Fössestraße 97 A
30453 Hannover

Telefon: 0511 / 9 49 74 – 0
Telefax: 0511 / 9 49 74 – 74

info@energiwerkstatt.de
www.energiwerkstatt.de



Stand: 01 / 2021

KRAFT-WÄRME-KOPPLUNG TECHNOLOGIE SEIT 1987

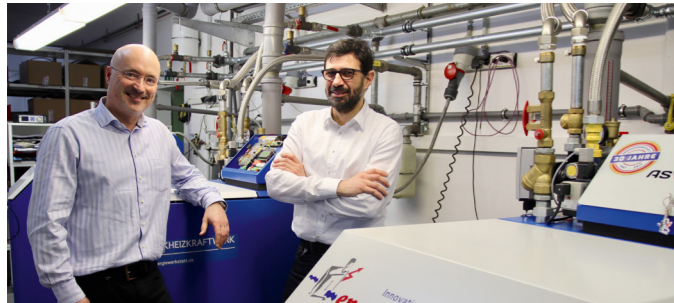

Geschäftsführer Lutz Raugust und Lutz Gärtner (Foto: Tanja Piepho)

32 Jahre Energiewerkstatt, das heißt damals wie heute: die Energieeffizienztechnologie Kraft-Wärme-Kopplung einem breiten Markt zugänglich machen, mit kompakten, bediener- und wartungsfreundlichen Energieerzeugungseinheiten.

Als mittelständisches, inhabergeführtes Unternehmen setzen wir dies seit 1987 um und sind somit einer der ersten Anbieter dieser ressourcen- und klimaschonenden Technologie in Deutschland. Unsere Modelle markieren seit Jahren den aktuellen technischen Stand und wurden stets leistungsstärker und effizienter. Mit jährlich bis zu 100 Installationen bewähren sich Blockheizkraftwerke von Energiewerkstatt tagtäglich in kommunalen Einrichtungen, Hotels, Krankenhäusern, Seniorenheimen - überall dort, wo Wärme und Strom benötigt und wirtschaftlich erzeugt werden muss.

Seit 2015 produziert Energiewerkstatt mit der Druckluftsparte HERON außerdem den innovativen Hocheffizienzwärmeverdichter (HWV). Mit diesem gasmotorisch betriebenen Verdichter mit Kraft-Wärme-Kopplung werden die Kosten der Druckluftherzeugung um bis zu 60 Prozent gesenkt.

ENERGIEWERKSTATT KOMPETENZ FÜR IHREN ERFOLG

Energiewerkstatt bündelt die wichtigsten Aufgaben eines modernen Industriebetriebes in eigenem Hause. Dies hat für Sie als Kunde entscheidende Vorteile. So profitieren Sie beispielsweise von unserem schnellen und zuverlässigen Service, kurzen Entscheidungswegen und kompetente Ansprechpartner für alle Belange rund um Ihr Energiewerkstatt BHKW.

SERVICE

- Werkskundendienst:
Schnell, zuverlässig und flexibel
- 10 Jahre Verfügbarkeitsgarantie und Kostenkontrolle mit dem Energiewerkstatt Vollwartungsvertrag
- Retrofit – Komplett Modernisierung von Bestandsanlagen inkl. neuer Vollwartungsverträge
- Lieferung, Einbringung, Inbetriebnahme, Wartung und Instandsetzung
- Hohe Verfügbarkeit von Original Energiewerkstatt® Ersatzteilen
- Kompetenzvorsprung durch stetige Fort- und Weiterbildungen

PRODUKTION

- Made in Germany – Fertigung in Hannover-Linden
- Werkseigene Prüfstände für höchste Qualität und Zuverlässigkeit beim Kunden
- Serienfertigung nach Gleichteilkonzept für hohe Verfügbarkeit und kurze Lieferzeiten
- Ständig optimierte Produktion durch Prozess-FMEA

ENTWICKLUNG

- Jahrzehntelange Erfahrung mit BHKW- und KWK-Technologie
- Ausschließlich spezialisiert auf Hocheffizienzmaschinen
- Zukunftsweisend und kundenorientiert
- Kontinuierliche Verbesserung der Produkte durch permanenten Zugriff auf Ist-Daten des umfangreichen Bestandsanlagenpools
- Sonderentwicklungen auf Anfrage

VERTRIEB

- Persönliche Kundenberatung und Projektbetreuung durch Vertriebsingenieure
- Individuelle Wirtschaftlichkeitsberechnung Ihres BHKW-Projektes
- Durch große Marktnähe schnelle Umsetzung kundenspezifischer Anforderungen in Serienprodukte
- Für Sie als Ansprechpartner auf allen wichtigen Messen und Tagungen vor Ort
- Professionelle Betreuung und Marketingunterstützung von Vertriebs- und Servicepartnern

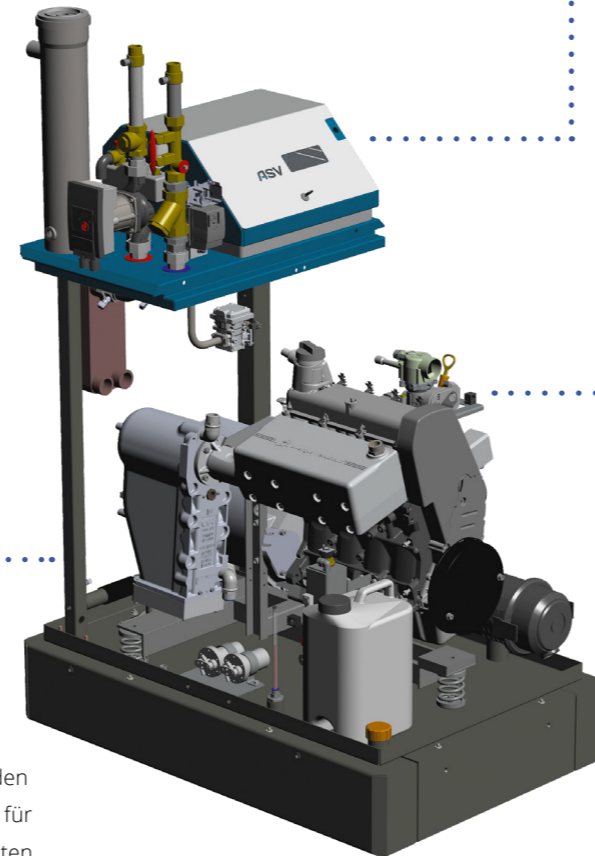

EINE NEUE GENERATION ASV MIT ALL-IN-ONE II

Mit der stetigen Weiterentwicklung unserer Blockheizkraftwerke (BHKW) und einem Erfahrungsschatz von knapp 1.200 Bestandsanlagen liefern wir Lösungen, die optimal auf die Anforderungen von Betreibern und Installationsunternehmen abgestimmt sind. Die Verknüpfung von Langzeitexpertise und Entwicklungs- sowie Optimierungsarbeit ist dabei einzigartig.

IHRE VORTEILE

- **Kompakt:** BHKW auf 1 m² (80 x 120 cm)
- **Hocheffizienzklasse:** VdZ (A⁺⁺)
- **Extrem leise:** 44 – 54 dB(A)
- **Anschlussfertig:** Alle Komponenten im BHKW integriert, Wandunabhängige Installation mit zentralem Anschlussbereich auf dem BHKW
- **Internet-Fernabfrage:**
Datenverschlüsselt mit intelligentem Meldesystem
- **Laufzeitoptimierung:** Breiter Modulationsbereich, automatische Leistungsanpassung von 25 – 100 % (rücklauf- oder stromgeführt)
- **Prozesswärmenutzung:** Mit Vorlauftemperaturen bis 95 °C und Option Mindest-Vorlauftemperatur-Regelung
- **AIO II Steuerung:** Modern und zukunftsicher, bereit für VHP, ModBus RTU kompatibel
- **Wartungsarm und servicefreundlich:**
Automatischer „echter“ Ölwechsel, lange Wartungsintervalle
- **Niedrige Abgasemissionen:**
50 % besser als TA-Luft (2012), 2019 ready
- **Netzanschlusskonform:**
Zertifiziert nach VDE-AR-N 4105: 2018-11
- **Made in Germany:** Entwickelt und produziert in Hannover



KOMPAKT



HOEFFIZIENT



LEISE



ANSCHLUSSFERTIG



INTERNET ABFRAGE



LAUFZEITOPTIMIERUNG



PROZESSWÄRME



WARTUNGSFREUNDLICH